

Nautilus™

COUNTERTOP WATER DISTILLER

Model No. W10120N (120V) / W10222N (230-240V)

DISTILLATEUR D'EAU DE COMPTOIR - Modèle n° W10120N (120V) / W10222N (230-240V)

DESTILADOR DE AGUA DE DE SOBREMESA - Modelo N° W10120N (120V) / W10222N (230-240V)



USE & CARE GUIDE

GUÍA DE USO Y CUIDADO GUIDE D'UTILISATION ET D'ENTRETIEN

To prevent personal injury or property damage, read and follow the instructions and/or warnings in this use and care guide.

Para prevenir lesiones personales o daño a la propiedad, lea y siga las instrucciones y advertencias de esta guía de uso y cuidado.

Pour éviter toute blessure corporelle ou tout dommage matériel, lire et suivre les instructions et/ou les avertissements figurant dans le présent guide d'utilisation et d'entretien.

Congratulations!

Your decision to purchase a countertop water distiller is an intelligent choice in providing the best for you and your family. Your distiller will provide cleaner, good tasting water for drinking and for making juices, coffee and tea. You can be confident of the quality of the water you use for cooking, watering plants, and for appliances requiring distilled water. Your countertop distiller will provide you with peace of mind, knowing you have a durable appliance capable of reducing many impurities which can be found in tap water. With minimum maintenance your distiller will provide convenient, trouble-free operation.

Distillation... naturally dependable!

Using nature's own design for recycling water, distillation reduces impurities through the process of evaporation and condensation. As the water is heated it turns into vapor which rises, leaving most impurities behind in the boiling chamber or discharged through the volatile gas vent. As the water vapor cools, it condenses into a liquid state. A final polishing takes place as the water passes through the post carbon filter. The result? Water quality that is naturally dependable for you and your family.



TABLE OF CONTENTS

Índice ¹¹

Sommaire 23

Important Safeguards 2

Specifications 3

Prepare Your Distiller

Clean the Water Bottle 4

Sanitize the Water Bottle 4

Prepare the Carbon Filter 4-5

Instructions For Making Distilled Water 5-7

Cleaning Instructions

Boiling Chamber 7-8

Water Bottle 8

Outside Surfaces 8

Carbon Filter 8

Troubleshooting Guide 8-10

Warranty and Customer Service Information Back Cover

IMPORTANT SAFEGUARDS

- **Read all instructions before using.**
- Use electricity safely and wisely, and observe safety precautions when using your distiller.
- Be sure power and fan switches are OFF before plugging power cord into outlet.
- Make sure gasket, boiling chamber and lid are properly secured before the distiller is plugged in (see instructions). No part of the distiller should be removed during the distillation cycle or until the distiller has completely cooled. Scalding could occur.
- Plug distiller into a grounded outlet ONLY. The cord has a three prong plug which mates with a standard three prong grounded wall outlet. If there is any doubt as to whether the outlet is properly grounded, check with a licensed electrician.
- Do not let cord touch hot surfaces or hang over the edge of a countertop, tabletop, or other surface areas.
- Do not use your distiller if it or its cords are damaged or not working properly. Contact your authorized distributor for examination and/or repair.
- The distiller, its cords and plugs should not be used outdoors or immersed in liquids.
- Do not touch distiller when it is hot.
- Distiller should always be unplugged and allowed to cool completely before cleaning.
- This appliance is not intended for and should not be used by children or infirm persons without supervision. Children should be supervised during distiller operation to ensure proper safety.
- Do not distill salt water as this will damage certain distiller components and void the warranty.
- Use your distiller only for the use described in this booklet. Do not use attachments with your distiller unless recommended by your authorized distributor.

WARNING: Potential injury from misuse.

WARNING: The heating element surface is subject to residual heat after use.

Important Safeguards Continued

WARNING: Avoid spillage on the connector.

- To protect against electrical hazards do not immerse the plug power in water or any other liquid. Do not use in the bathroom or near any source of water. Do not use outdoors.
- Remove the plug from the mains socket when not in use and before cleaning. Allow the distiller to cool before cleaning.
- Do not use the distiller if you have wet hands.
- Do not place any utensils into the distiller. The use of accessory attachments not recommended by the appliance manufacturer may result in fire, electric shock or personal injury.
- Avoid spillage on the connector.

SAVE THESE INSTRUCTIONS

Keep your distiller clean and change filter as recommended for ultimate performance. **Do not attempt to repair the distiller yourself.** If servicing should become necessary, please contact your authorized distributor.

CAUTION: Your distiller has a short cord as a safety precaution to prevent injury or property damage resulting from pulling, tripping or becoming entangled with the cord. Do not allow children to be near this distiller without close adult supervision. If you must use an extension cord with this distiller, the cord must be arranged so that it will not drape or hang over the edge of a countertop or tabletop where it can be pulled on by children or tripped over. To prevent electric shock, injury or fire, the electrical rating of the extension cord you use must be the same as or more than wattage of the distiller (wattage is indicated on the bottom of the distiller). Plug distiller into rated voltage AC grounded electric outlet ONLY (rated voltage found on bottom of product). The cord has a three-prong plug which mates with a standard three-prong grounded wall outlet. Do not cut or remove the third prong from the plug. If an adapter is used, be sure adapter wire and wall outlet are grounded. If there is any doubt as to whether the outlet is properly grounded, check with a licensed electrician. Unplug the distiller when not in use.

CAUTION: To prevent personal injury or electric shock, do not immerse the distiller, boiling chamber, its cord or plug in water or any other liquid.

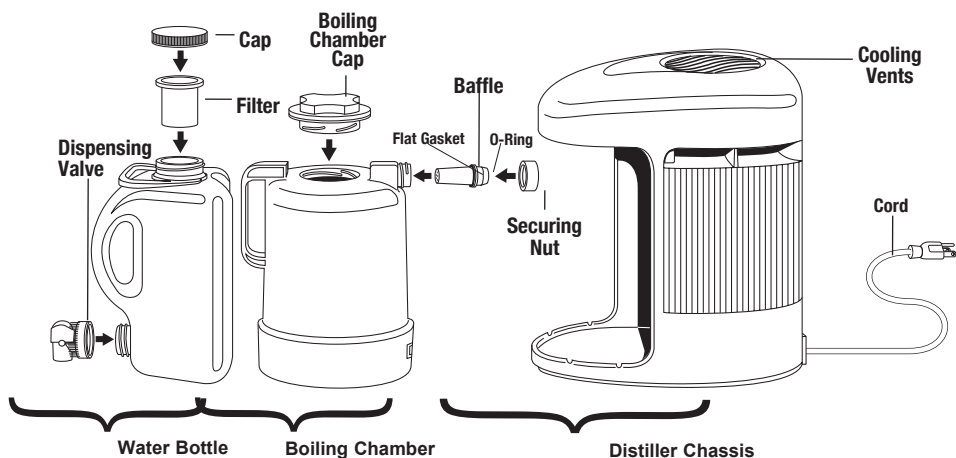

PREPARE YOUR DISTILLER

Before using your distiller for the first time, please follow the steps below.

CLEAN THE WATER BOTTLE

First, make sure the dispensing valve is installed and tightened onto the water bottle. Then fill the water bottle about $\frac{3}{4}$ full with water. Add one or two drops of dish detergent to the water. **Do not install the carbon filter at this time.** Seal the bottle's top opening with the cap supplied. Shake the bottle vigorously and then drain. Rinse the bottle thoroughly to remove all of the detergent.

NOTE: Do not allow the soap/water mixture to remain in the water bottle for long periods of time. Do not use the water bottle to store liquids other than distilled water. Liquids other than distilled water may transfer a taste or odor to the water bottle.

TO SANITIZE WATER BOTTLE

Add $4\frac{3}{4}$ ounces (150 ml) of 3% hydrogen peroxide solution (H_2O_2) to the water bottle. Fill the bottle with hot ($160^\circ F/71^\circ C$) distilled or tap water. **Do not install the carbon filter at this time.** Cap the water bottle and shake the vigorously. Let stand for twenty minutes then drain thoroughly. Rinse with room temperature distilled or tap water, then drain. Water bottle may be used immediately or allowed to air dry.

PREPARE THE CARBON FILTER

To prepare the carbon filter, place it in boiling water for five minutes. Drain excess water from filter. Place the filter into the water bottle. The same cleaning process should be used whenever a new replacement filter is installed. The

boiling process will remove any carbon dust that formed as a result of shipping. It will also remove any air bubbles present in the carbon. Failure to complete this step may result in water not flowing through the filter cup.

NOTE: The filter cup should be replaced every two months or whenever an undesirable taste is detected in the distilled water.

Your distiller is now ready for use.

NOTE: Be sure to place the distiller in a location that provides adequate ventilation during operation, with at least 4 inches (10 cm) of clearance to the sides and back, and 3 inches (8 cm) to the top of the unit. Do not operate the distiller in an enclosed area such as a cupboard or cabinet. The distiller must be operated in air temperatures of 40°F-110°F (5°C-45°C).

INSTRUCTIONS FOR MAKING DISTILLED WATER

1. Place the distiller on a dry, level surface in a well ventilated area. Plug the cord into a properly grounded rated voltage AC electrical outlet **ONLY**.
2. Remove the boiling chamber from the distiller by grasping its handle and pulling it straight out of the distiller chassis. Do not lift up when pulling the boiling chamber out of the chassis.

CAUTION: To prevent personal injury, burn and/or scald injury, do not remove the boiling chamber until it has cooled completely.

3. Remove the boiling chamber's cap by turning it counterclockwise. Note the four tabs at the base of the boiling chamber's fill opening.
4. Fill the boiling chamber with cold tap water to the bottom of the four tabs which equals 1 gallon (4 liters). **Do not overfill boiling chamber. Overfilling the boiling chamber may result in leakage, electrical failure, electrical hazard, or damage to the distiller.**
5. Replace the boiling chamber's cap by turning it clockwise.
6. Make sure the baffle is in place and its securing nut is tightened. To do this, insert the long end of the baffle, flat side down into the spout and secure with the nut. The hole on the flat side of the baffle should be facing down. It is important that you tighten the

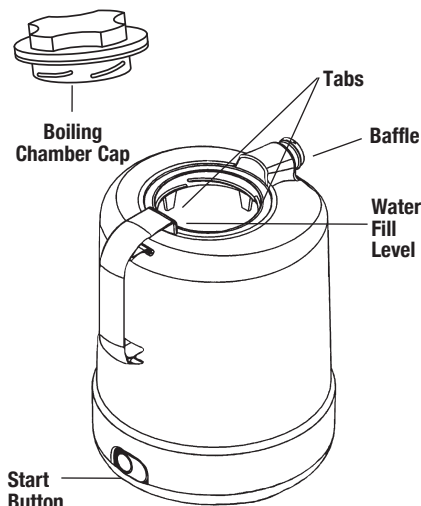

securing nut, with baffle properly in place, onto the boiling chamber before each use. Failure to properly secure the baffle and nut may result in leakage or early shut off of the distiller.

7. Wipe off any water on the outside and bottom of the boiling chamber and around the electrical connection.
8. Slide the boiling chamber into the distiller chassis and press firmly to ensure that it is properly placed. It is important that the boiling chamber be pressed firmly into the distiller chassis. It is recommended that you place one hand on the back of the distiller chassis and push the boiling chamber into the chassis with the other hand. To ensure that a tight electrical connection is made, also press on the base of the boiling chamber near the start button.

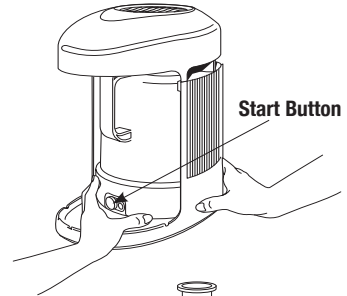
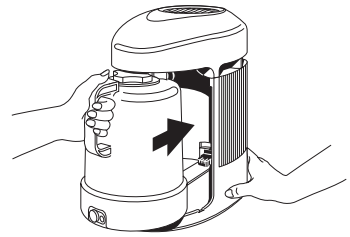
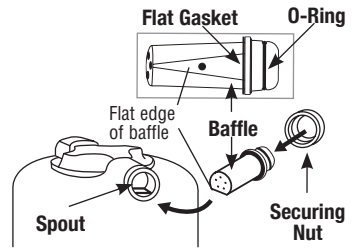

CAUTION: To prevent personal injury or property damage the boiling chamber must be fully engaged prior to start-up.

9. Press the “start” button at the base of the boiling chamber.

NOTE: The button will glow when the boiling chamber is heating; however, the light will go out, and the boiling chamber will stop heating if electrical power to the boiling chamber is interrupted or stopped. If this occurs, press the start button again to restart the distillation cycle.

10. **The cooling fan will not start immediately.** A delayed fan startup feature has been included in your distiller. The fan will start once the boiling chamber has reached a pre-determined temperature, approximately 30-40 minutes after starting the cycle.
11. Place a prepared carbon filter (see page 4) into the opening at the top of the water bottle. **Do not install cap onto water bottle.** The bottle must be left uncapped to allow water to enter it from the distiller.

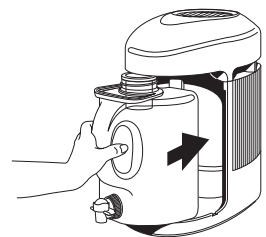
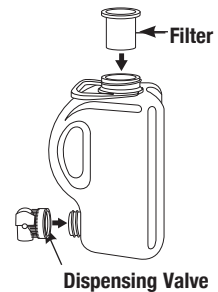

12. Make sure that the dispensing valve is securely tightened onto the water bottle.
13. Place the water bottle on the base of the distiller chassis. The base of the distiller chassis has raised edges to assist in positioning the water bottle properly.

NOTE: Do not remove the water bottle while the distiller is running.

14. At the end of the distillation cycle (about 4 to 4½ hours), the distiller will shut off automatically and the “start” light will go out. The fan will continue to operate for several minutes. Let the distiller cool completely before removing the boiling chamber from the chassis.
15. Unplug cord from wall outlet when not in use.

NOTE: Approximately 8 ounces (240 ml) of water will remain in the boiling chamber at the end of the distillation cycle. This feature reduces scale deposits in the boiling chamber.

CAUTION: To prevent personal injury, burn and/or scald injury, do not remove the boiling chamber while the start button is illuminated or at any time when the boiling chamber is hot. Always unplug the distiller from the wall outlet and allow the boiling chamber to cool completely before removing it from the distiller.

NOTE: The water bottle has been designed to hold one gallon (4 liters) of water and to provide enough space so that the carbon filter does not remain in contact with the distilled water. Therefore, the water bottle will not fill completely.

Once the distillation cycle is complete, the water bottle may be placed in the refrigerator and used to dispense the distilled water. The filter may be left in the water bottle or removed and stored until the next cycle of the distiller is run. Secure the cap onto the water bottle to avoid spilling. The cap must be opened slightly before dispensing water. It is recommended that the water bottle NOT be placed in a freezer as the handle may become brittle and crack.

CLEANING INSTRUCTIONS

CAUTION: To prevent personal injury or electric shock, do not immerse the distiller, its boiling chamber, cord or plug in water or other liquid.

Do not use alkaline cleaning agents when cleaning. Use a soft cloth and mild detergent.

BOILING CHAMBER

Rinse the boiling chamber after every distillation cycle once the unit has cooled completely. Remove the baffle by unscrewing its securing nut. Inspect the baffle for scale deposits. Half fill the boiling chamber with tap water, agitate and discard the water. The water may be drained through the spout. Securely reinstall the baffle and securing nut.

It is important to wipe off all water deposits inside the distiller chassis, on the base of the chassis and also all water deposits on the outside bottom of the boiling chamber between each distillation cycle. If this is not done, corrosion of the distiller or electrical hazard may occur or it may cause the distiller to shut off early, before producing a full gallon of water.

Heavy scale deposits should be removed from the boiling chamber whenever they exceed $\frac{1}{16}$ of an inch (.16 cm). Add enough plain white distilled vinegar to the boiling chamber so that the scale deposits are covered. Allow the vinegar to stand for at least twenty minutes and then discard. Rinse the boiling chamber. Repeat this process if necessary. **Do not heat vinegar in boiling chamber.** A descaler or coffeemaker or kettle cleaner may also be used to clean the boiling chamber.

WATER BOTTLE

To Sanitize Water Bottle: It is recommended that this be done whenever an undesirable taste is detected in your distilled water. See page 4 under **Prepare Your Distiller** for instructions on sanitizing the water bottle.

OUTSIDE SURFACES

Use a common household glass or appliance cleaner or a damp soft cloth to clean the distiller's outside surfaces. Do not use abrasive or solvent based cleaners. **Do not spray cleaning products directly onto the distiller.**

The distiller's cooling system vents (see diagram on page 4) should be vacuumed occasionally or cleaned with a soft brush to remove dust and debris. Failure to do so may cause the distiller to overheat, shut off early, or emit a foul odor.

CARBON FILTER

Your distiller comes with a disposable filter cup. The filter cup should be replaced every two months or whenever an undesirable taste is detected in the distilled water. See page 4.

NOTE: Underwriters Laboratories Inc., has not investigated the physiological effect of the use of the carbon filter, beneficial or otherwise.

Cleaning the Surfaces

- Allow the distiller to cool down fully and disconnect the appliance from the main electrical outlet before cleaning.
- Do not immerse the distiller or base in water.
- Use a soft dampened cloth to wipe the outside of the distiller and dry with a soft, dry cloth.
- DO NOT use metal polish or harsh scouring agents.
- Ensure that all connectors and sockets are kept dry.

TROUBLESHOOTING GUIDE

Problem	Possible Cause	Solution
Distiller does not operate.	Distiller is not plugged in.	Plug the distiller into a rated outlet.
	Outlet is defective or fuse or circuit breaker has tripped.	Check fuses or circuit breakers or call a licensed electrician.
	Electrical power has been interrupted.	Press start button to restart. See #9 on page 6.
Steam appears near the top of the boiling chamber.	The baffle is missing or improperly installed.	Properly install the baffle. See #6 on page 5.
	Boiling chamber cap is missing or loose.	Securely install the boiling chamber cap.
Water leaking from top of distiller.	The cap is on the water bottle.	Remove the cap from the water bottle during distillation cycle.
The distiller shuts off before the cycle is complete.	Loose baffle, missing baffle or baffle is not secured properly in the spout of the boiling chamber.	The screwed fitting can become loose during cycles. Assure that this fitting is tightened before each use. The baffle must be installed with the flat side down (this means that the hole is down) and the narrow end inserted into the spout of the boiling chamber. See page 6.
	The distiller is not in a well ventilated area.	Distiller must be operated in a well ventilated area for proper heat dissipation. Machine is equipped with resettable fuse. If the machine shuts off due to poor ventilation, allow unit to cool and reset. Start the machine by reinserting the boiling chamber and pushing the start button. See page 6.
	There is excess scale build-up in the boiling chamber.	Clean the boiling chamber. See page 7.
The distilled water has an unusual taste.	The carbon filter is contaminated.	Replace the carbon filter. See page 4.
	The water bottle is in need of cleaning.	Clean the water bottle. See page 4.
	The boiling chamber has been overfilled.	Do not overfill the boiling chamber. Fill to bottom of the four tabs at the base of the boiling chamber's fill opening. See #4 on page 5.

TROUBLESHOOTING GUIDE

Problem	Possible Cause	Solution
Start button does not light up.	Distiller is not plugged in.	Plug the distiller into a rated voltage outlet.
	Boiling chamber is not fully inserted.	Make sure the boiling chamber is placed properly. See #8 on page 6.
Start button lights up, but fan does not start.	The fan's delayed start system has not yet activated the fan.	Wait at least ½ hour for the fan to start.
The distiller leaking.	The boiling chamber is not properly installed.	Push the boiling chamber into the distiller chassis so that both the boiling chamber and the electrical connection are tightly joined. See page 6.
	The o-ring is damaged or missing from the baffle.	If damaged, replace o-ring. Make sure the o-ring is properly placed on the baffle, fitting in the circular groove. See page 6.
	The flat gasket between the boiling chamber spout and baffle is missing or damaged.	Replace gasket.

ÍNDICE

Prevencciones importantes.....	13
Especificaciones.....	14
Preparación del destilador	
Limpieza de la botella de agua.....	15
Desinfección de la botella de agua.....	15
Preparación del filtro de carbón	15-16
Instrucciones para destilar agua.....	16-18
Instrucciones de limpieza	
Cámara de ebullición	18-19
Botella de agua.....	19
Superficies externas.....	19
Filtro de carbón	19
Guía de solución de problemas.....	19-21
Información sobre garantía y servicio al cliente.....	Contratapa

¡Felicitaciones!

Usted ha tomado la inteligente decisión de comprar un destilador de agua de sobremesa, que le brindará lo mejor para usted y su familia. El destilador le brindará agua más limpia y de buen sabor, tanto para beber como para hacer jugos, café y té. Usted puede confiar en la calidad del agua que utiliza tanto para cocinar y regar plantas como para los artefactos que requieren agua destilada. El destilador de sobremesa le dará tranquilidad, dado que es un artefacto duradero que reduce muchas de las impurezas presentes en el agua corriente. Con un mantenimiento mínimo, el destilador funcionará en forma práctica y sin problemas.

Destilación... ¡naturalmente confiable!

Utilizando el propio diseño de la naturaleza para reciclar agua, la destilación reduce las impurezas a través del proceso de evaporación y condensación. A medida que el agua se calienta, se convierte en vapor y se eleva, dejando la mayor parte de las impurezas en la cámara de ebullición o desechándolas a través de los orificios de ventilación de gases volátiles. A medida que se enfría el vapor de agua, se condensa y vuelve a su estado líquido. Al medida que el agua pasa a través del filtro de carbón posterior, ocurre una purificación final. ¿El resultado? Calidad de agua, que es naturalmente confiable para usted y su familia.



PREVENCIONES IMPORTANTES

Use la electricidad en forma segura y prudente. Respete las precauciones de seguridad al utilizar el destilador de agua, incluyendo lo siguiente:

- Lea todas las instrucciones antes de usarlo.
- No haga funcionar el destilador sin agua en la cámara de ebullición. Puede causar un daño permanente a la cámara de ebullición.
- Inmediatamente después de encender el artefacto, compruebe que la botella de agua esté instalada correctamente, sin la tapa, sobre la base del soporte del destilador.
- No retire la botella de agua ni la cámara de ebullición mientras el destilador esté funcionando.
- No se deben mover piezas del destilador mientras se encuentre en funcionamiento.
- Siempre deje enfriarse la cámara de ebullición antes de sacarla del destilador.
- El cable no debe tocar superficies calientes ni colgar por el borde de una encimera o mesa.
- No use el destilador si el artefacto en sí o su cable está dañado o no funciona correctamente. Devuelva la unidad a su distribuidor autorizado para que la revisen y reparen.
- Evite usar alargadores.
- No se deben sumergir ni el destilador, la cámara de ebullición, el cable ni el enchufe en ninguna clase de líquido, colocarse cerca de un quemador eléctrico ni en un horno caliente.
- Este artefacto no está diseñado para que lo usen niños ni personas enfermas sin supervisión. Por seguridad, los niños deben ser supervisados durante el funcionamiento del destilador.
- No use el destilador en el exterior.
- Dé al destilador sólo los usos descritos en estas instrucciones.

GUARDE ESTAS INSTRUCCIONES

Para obtener el mejor rendimiento, mantenga limpio el destilador y cambie el filtro según las recomendaciones. **No intente reparar el destilador usted mismo.** Si se requiere servicio técnico, comuníquese con su distribuidor autorizado.

PRECAUCIÓN: El destilador cuenta con un cable eléctrico corto como precaución para prevenir lesiones o daños a la propiedad que se provoquen por tirar de él, por tropezarse o enredarse con el cable. No deje que los niños se acerquen al destilador sin tener supervisión cercana por parte de un adulto. Si debe utilizar un alargador, el cable se debe disponer de tal modo que no quede sobre el borde de una encimera o mesa, ni cuelgue de ella, de tal modo que los niños no puedan tirar de él ni tropezarse. Para prevenir una descarga eléctrica, lesiones o incendios, la potencia eléctrica nominal del alargador que utilice debe ser mayor o igual que la potencia en Watts del destilador (ésta última se indica en la parte inferior del destilador). Enchufe el destilador **SÓLO** a un tomacorriente de CA del voltaje de régimen con conexión a tierra (el voltaje de régimen se encuentra en la parte inferior del producto). El cable cuenta con un enchufe de tres clavijas para tomacorrientes estándar de tres terminales con conexión a tierra. No corte ni elimine la tercera clavija del enchufe. Si utiliza un adaptador, compruebe que su cable y que el tomacorriente cuenten con conexión a tierra. Si tiene alguna duda respecto de si el tomacorriente cuenta con una conexión a tierra adecuada, consulte a un electricista autorizado. Desenchufe el destilador cuando no esté en uso.

PRECAUCIÓN: Para prevenir lesiones personales o descargas eléctricas, no sumerja el destilador, la cámara de ebullición, el cable ni el enchufe en agua u otro tipo de líquido.

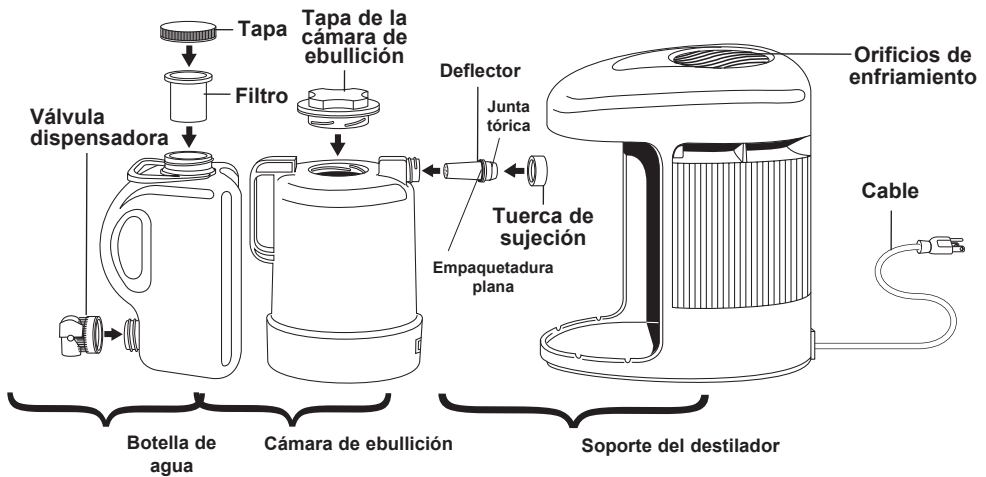

PREPARACIÓN DEL DESTILADOR

Antes de utilizar el destilador por primera vez, siga los siguientes pasos.

LIMPIEZA DE LA BOTELLA DE AGUA

Primero, compruebe que la válvula dispensadora esté instalada y bien apretada en la botella de agua. Luego, llénela con agua hasta unos $\frac{3}{4}$ de la botella. Agregue al agua una o dos gotas de lavavajillas. **No instale el filtro de carbón en este momento.** Selle la boca de la botella con la tapa incluida. Agite con fuerza la botella y vacíela. Enjuague bien la botella para eliminar todo el lavavajillas.

NOTA: No deje agua jabonosa en la botella de agua por largos períodos. No use la botella de agua para guardar líquidos que no sean agua destilada. Los otros líquidos pueden transferir sabor u olor a la botella de agua.

PARA DESINFECTAR LA BOTELLA DE AGUA

Agregue a la botella de agua 150 ml ($4\frac{3}{4}$ onzas) de solución de agua oxigenada al 3% (H_2O_2). Llene la botella con agua caliente ($71^\circ C/160^\circ F$), sea destilada o corriente. **No instale el filtro de carbón en este momento.** Tape la botella de agua y agítela con fuerza. Déjela reposar durante veinte minutos, luego vacíela completamente. Enjuáguela con agua destilada o corriente a temperatura ambiente, luego vacíela. La botella de agua puede usarse inmediatamente o dejarse secar al aire.

PREPARACIÓN DEL FILTRO DE CARBÓN

Para preparar el filtro de carbón, colóquelo en agua hirviendo durante cinco minutos. Elimine el exceso de agua del filtro. Coloque el filtro en la botella de agua. El mismo procedimiento de limpieza se debe aplicar cada vez que se instale un nuevo filtro de repuesto. El proceso de ebullición elimina todo el polvo de carbón que se forma en el envío, y todas las burbujas de aire presentes en el carbón. No realizar este paso puede causar que el agua no fluya a través del filtro.

NOTA: El filtro se puede cambiar cada dos meses o cada vez que se perciba un mal sabor en el agua destilada.

El destilador ya está listo para su uso.

NOTA: Coloque el destilador en un lugar que le brinde la ventilación adecuada cuando funcione, con al menos 10 cm (4 pulgadas) de espacio a los lados y atrás, y 8 cm (3 pulgadas) arriba. No haga funcionar el destilador en un área cerrada, como una alacena o gabinete. El destilador debe funcionar a una temperatura ambiente de 5° C - 45° C (40° F - 110° F).

INSTRUCCIONES PARA DESTILAR AGUA

1. Coloque el destilador en una superficie seca y nivelada, en un área bien ventilada. Enchufe el cable SÓLO a un tomacorriente de CA del voltaje de régimen con conexión a tierra adecuada.
2. Saque la cámara de ebullición tirándola del asa hacia fuera del soporte del destilador. No levante la cámara de ebullición cuando tire de ella.

PRECAUCIÓN: Para prevenir lesiones personales, quemaduras o escaldaduras, no saque la cámara de ebullición hasta que se enfríe completamente.

3. Saque la tapa de la cámara de ebullición girándola hacia la izquierda. Observe las cuatro lengüetas en la base del orificio de llenado de la cámara de ebullición.
4. Llene la cámara de ebullición con agua corriente fría hasta la parte inferior de las cuatro lengüetas, lo que equivale a 4 litros (1 galón). **No llene demasiado la cámara de ebullición. El llenado excesivo puede provocar filtraciones, fallas eléctricas, peligros eléctricos o daños al destilador.**
5. Vuelva a colocar la tapa de la cámara de ebullición girándola hacia la derecha.
6. Compruebe que tenga el deflector y que su tuerca de sujeción esté bien apretada. Para esto, inserte el extremo largo del deflector en el pico, con el lado plano hacia abajo; luego, apriete la tuerca. El orificio del lado plano del deflector debe quedar hacia abajo. Es importante que, antes de cada uso, apriete la tuerca de sujeción con el deflector instalado correctamente antes de cada uso. No apretar firmemente el deflector y su tuerca puede causar filtraciones o el apagado anticipado del destilador.

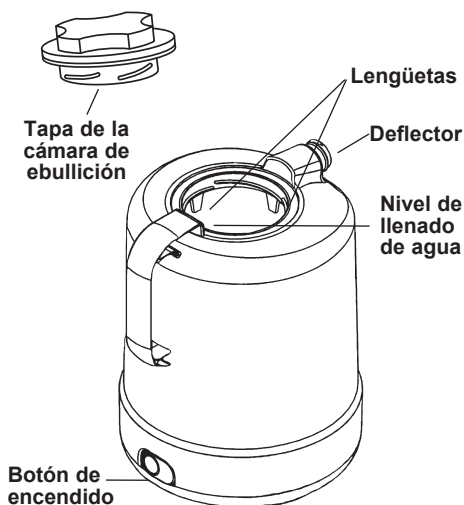

7. Seque toda el agua del exterior y la base de la cámara de ebullición, además del área alrededor de la conexión eléctrica.
8. Inserte la cámara de ebullición deslizándola en el soporte del destilador y presiónela con firmeza para que quede instalada correctamente. Es importante presionar con firmeza la cámara de ebullición al instalarla en el soporte del destilador. Es recomendable que ponga una mano detrás del soporte y que empuje con la otra mano la cámara de ebullición hacia él. Para garantizar que se realizó una conexión eléctrica correcta, presione la base de la cámara de ebullición cerca del botón de encendido.

Empaquetadura plana

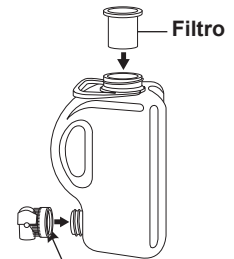
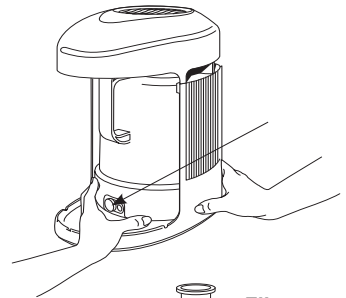
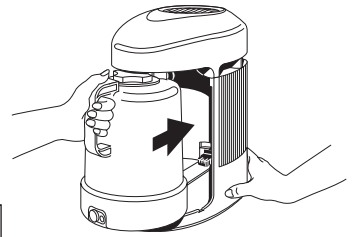
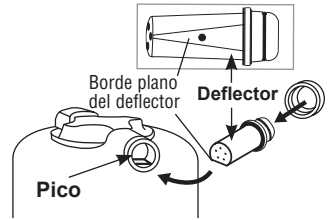

Válvula dispensadora

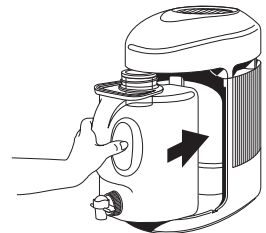

PRECAUCIÓN: Para prevenir lesiones personales o daños a la propiedad, la cámara de ebullición debe haberse enganchado completamente antes de que empiece a funcionar.

9. Presione el botón de encendido en la base de la cámara de ebullición.

NOTA: El botón se ilumina cuando la cámara de ebullición está calentando; sin embargo, si la energía eléctrica se interrumpe o se corta, la luz se apaga y la cámara de ebullición deja de calentar. Si esto ocurre, vuelva a presionar el botón de encendido para que comience nuevamente el ciclo de destilación.

10. **El ventilador de enfriamiento no se enciende inmediatamente.** El destilador incluye una función de encendido retardado del ventilador. El ventilador se enciende una vez que la cámara de ebullición ha alcanzado una temperatura predeterminada, aproximadamente de 30 a 40 minutos después de iniciado el ciclo.
11. Coloque el filtro de carbón preparado (consulte la página 16) en la boca de la botella de agua. **No coloque la tapa en la botella de agua.** La botella debe dejarse destapada para permitir que el agua ingrese desde el destilador.

12. Compruebe que la válvula dispensadora esté instalada firmemente en la botella de agua.
13. Coloque la botella de agua en la base del soporte del destilador. La base del soporte del destilador tiene bordes levantados que ayudan a colocar la botella de agua correctamente.

NOTA: No retire la botella de agua mientras el destilador esté funcionando.

14. Al término del ciclo de destilación (aproximadamente 4 a 4½ horas), el destilador y la luz de encendido se apagan automáticamente. El ventilador sigue funcionando durante varios minutos. Deje que el destilador se enfríe por completo antes de retirar la cámara de ebullición del soporte.
15. Desenchufe el cable del tomacorriente de pared cuando no esté en uso.

NOTA: Al término del ciclo de destilación, quedarán aproximadamente 240 ml (8 onzas) de agua en la cámara de ebullición. Esta función reduce los depósitos de sarro en la cámara de ebullición.

PRECAUCIÓN: Para prevenir las lesiones personales, quemaduras o escaldaduras, no retire la cámara de ebullición mientras el botón de encendido esté iluminado ni en ningún momento cuando la cámara esté caliente. Siempre desenchufe el destilador del tomacorriente de pared y deje que la cámara de ebullición se enfríe por completo antes de retirarla del destilador.

NOTA: La botella de agua está diseñada para contener 4 litros (un galón) de agua y proporcionar espacio suficiente para que el filtro de carbón no quede en contacto con el agua destilada. Por lo tanto, la botella de agua no se llena completamente.

Una vez que termine el ciclo de destilación, la botella de agua se puede colocar en el refrigerador y usarse para verter agua destilada. El filtro se puede dejar en la botella de agua o retirarse y guardarse hasta que se lleve a cabo el siguiente ciclo del destilador. Coloque la tapa en la botella de agua para evitar derrames. La tapa debe abrirse suavemente antes de verter agua. Se recomienda que la botella de agua NO se coloque en el congelador ya que el asa se puede tornar quebradiza y agrietarse.

INSTRUCCIONES DE LIMPIEZA

PRECAUCIÓN: Para prevenir lesiones personales o descargas eléctricas, no sumerja el destilador, la cámara de ebullición, el cable ni el enchufe en agua u otro tipo de líquido.

No use agentes de limpieza alcalinos para limpiar. Use un paño y detergente suaves.

CÁMARA DE EBULLICIÓN

Enjuague la cámara de ebullición después de cada ciclo de destilación, una vez que la unidad se haya enfriado por completo. Retire el deflector desatornillando su tuerca de sujeción. Inspecciónelo en busca de depósitos de sarro. Llène con agua corriente la cámara de ebullición hasta la mitad, agítela y descarte el agua. El agua se puede vaciar por el pico. Vuelva a instalar firmemente el deflector y la tuerca de sujeción.

Es importante que limpie todos los depósitos de agua del interior del soporte del destilador y de su base, así como también los depósitos de agua de la parte inferior externa de la cámara de ebullición, entre cada ciclo de destilación. Si esto no se hace, puede haber corrosión del destilador o peligro eléctrico; además, puede producir el apagado anticipado del destilador, antes de producir 4 litros de agua.

Los depósitos de sarro de más de 0,16 cm (¹/₁₆ de pulgada) se deben eliminar de la cámara de ebullición. Agregue suficiente vinagre blanco destilado a la cámara de ebullición como para cubrir los depósitos de sarro. Deje reposar el vinagre durante al menos veinte minutos y elimínelo. Enjuague la cámara de ebullición. Repita el proceso si es necesario. **No caliente vinagre en la cámara de ebullición.** Asimismo, para limpiar la cámara de ebullición, puede utilizar un producto para eliminar el sarro o un limpiador de cafeteras o teteras.

BOTELLA DE AGUA

Para desinfectar la botella de agua: Se recomienda que esto se realice siempre que se perciba un mal sabor en el agua destilada. Consulte en la página 16 la sección **Preparación del destilador** para obtener instrucciones sobre la desinfección de la botella de agua.

SUPERFICIES EXTERNAS

Para limpiar las superficies externas del destilador, utilice un limpiador doméstico común para vidrios o artefactos, o un paño suave y húmedo. No use limpiadores abrasivos ni a base de solventes. **No rocíe productos de limpieza directamente sobre el destilador.**

De vez en cuando, los orificios del sistema de enfriamiento (consulte el diagrama de la página 16) se deben aspirar o limpiar con un cepillo suave a fin de eliminar el polvo y los desechos. Si no se hace, puede causar el sobrecalentamiento del destilador, que se apague anticipadamente o que despidiera mal olor.

FILTRO DE CARBÓN

El destilador incluye un filtro desechable. El filtro se puede cambiar cada dos meses o cada vez que se perciba un mal sabor en el agua destilada. Consulte la página 16.

NOTA: Underwriters Laboratories Inc., no ha investigado el efecto fisiológico del uso del filtro de carbón, ya sea beneficioso o no.

GUÍA DE SOLUCIÓN DE PROBLEMAS

Problema	Causa posible	Solución
El botón de encendido no se ilumina.	El destilador no está enchufado.	Enchufe el destilador a un tomacorriente de voltaje de régimen.
	La cámara de ebullición no está completamente inserta.	Compruebe que la cámara de ebullición esté instalada correctamente. Consulte el punto 8 de la página 17.

GUÍA DE SOLUCIÓN DE PROBLEMAS

Problema	Causa posible	Solución
El botón de encendido se ilumina, pero el ventilador no enciende.	El sistema de encendido retardado del ventilador aún no ha activado el ventilador.	Espere al menos ½ hora para que se encienda el ventilador.
El destilador no funciona.	El destilador no está enchufado. El tomacorriente está defectuoso, o se desconectó un fusible o disyuntor. Se interrumpió la energía eléctrica.	Enchufe el destilador a un tomacorriente de voltaje de régimen. Revise los fusibles o disyuntores, o llame a un electricista autorizado. Presione el botón de encendido para volver a encender la unidad. Consulte el punto 9 de la página 17.
Aparece vapor cerca de la parte superior de la cámara de ebullición.	Falta el deflector o se instaló de manera incorrecta. Falta la tapa de la cámara de ebullición o está suelta.	Instale correctamente el deflector. Consulte el punto 6 de la página 16. Instale y apriete firmemente la tapa de la cámara de ebullición.
El agua se filtra por la la parte superior del destilador.	No se ha quitado la tapa de la botella de agua.	Saque la tapa de la botella de agua durante el ciclo de destilación.
El destilador se apaga antes de que el ciclo se complete.	Falta el deflector, está suelto o no se colocó correctamente en el pico de la cámara de ebullición. El destilador no se encuentra en un área bien ventilada. Hay un exceso de acumulación de sarro en la cámara de ebullición.	El accesorio atornillado se puede soltar durante los ciclos. Compruebe que este accesorio esté apretado antes de cada uso. El deflector se debe instalar con el lado plano hacia abajo (esto significa que el orificio está hacia abajo) y el extremo estrecho debe estar insertado en el pico de la cámara de ebullición. Consulte la página 17. El destilador debe funcionar en un área bien ventilada para que el calor se disipe correctamente. La máquina cuenta con un fusible con restablecimiento. Si la máquina se apaga debido a una ventilación deficiente, deje que ésta se enfríe y reiniciela. Encienda la máquina volviendo a insertar la cámara de ebullición y presionando el botón de encendido. Consulte la página 17. Limpie la cámara de ebullición. Consulte la página 18.

GUÍA DE SOLUCIÓN DE PROBLEMAS

Problema	Causa posible	Solución
El agua destilada tiene un sabor extraño.	<p>El filtro de carbón está contaminado.</p> <p>La botella de agua necesita limpieza.</p> <p>La cámara de ebullición se llenó demasiado.</p>	<p>Cambie el filtro de carbón. Consulte la página 15.</p> <p>Limpie la botella de agua. Consulte la página 15.</p> <p>No llene demasiado la cámara de ebullición. Llene hasta la parte inferior de las cuatro lengüetas en la base del orificio de llenado de la cámara de ebullición. Consulte el punto 4 de la página 16.</p>
El destilador tiene filtración.	<p>La cámara de ebullición no se instaló correctamente.</p> <p>La junta tórica está dañada o no se ha colocado en el deflector.</p> <p>Falta la empaquetadura plana entre el pico de la cámara de ebullición y el deflector, o está dañada.</p>	<p>Empuje la cámara de ebullición insertándola en el soporte, de modo que la cámara de ebullición y las conexiones eléctricas queden firmemente unidas. Consulte la página 17.</p> <p>Si está dañada, cambie la junta tórica. Compruebe que la junta tórica esté instalada correctamente en el deflector y que se ajuste en la ranura circular. Consulte la página 17.</p> <p>Cambie la empaquetadura.</p>

Félicitations !

Votre décision d'acheter un distillateur d'eau de comptoir est un choix intelligent qui vous procurera, à vous et votre famille, ce qu'il y a de mieux. Votre distillateur offrira une eau plus propre, au goût agréable, pour boire et pour préparer des jus de fruits, du café et du thé. Vous pouvez faire confiance à la qualité de l'eau que vous utilisez pour faire la cuisine, arroser les plantes et pour les appareils exigeant de l'eau distillée. Votre distillateur de comptoir vous apportera une tranquillité d'esprit, sachant que vous avez un appareil durable capable de diminuer les nombreuses impuretés que l'on peut trouver dans l'eau du robinet. Avec un minimum de maintenance, votre distillateur offrira un fonctionnement pratique et sans problème.

Distillation... naturellement sûre !

Utilisant la propre conception de la nature à recycler l'eau, la distillation diminue les impuretés par le biais du processus d'évaporation et de condensation. Au fur et à mesure que l'eau chauffe, elle se transforme en vapeur qui s'élève, laissant la plupart des impuretés derrière dans la chaudière ou déchargées par le conduit d'évacuation de gaz volatil. Au fur et à mesure que la vapeur d'eau se refroidit, elle se condense dans un état liquide. Un affinage final a lieu alors que l'eau passe par le post-filtre à charbon. Résultat ? Une qualité d'eau qui est naturellement sûre pour vous et votre famille.



SOMMAIRE

Précautions importantes.....	24
Spécifications.....	25
Préparation du distillateur	
Nettoyage de la bouteille d'eau.....	26
Désinfection de la bouteille d'eau.....	26
Préparation du filtre à charbon.....	26-27
Instructions pour la fabrication d'eau distillée.....	27-29
Instructions de nettoyage	
Chaudière.....	29-30
Bouteille d'eau.....	30
Surfaces extérieures.....	30
Filtre à charbon.....	30
Guide de dépannage.....	30-32
Garantie et informations sur le Service à la clientèle.....	Couverture arrière

PRÉCAUTIONS IMPORTANTES

Utiliser l'électricité prudemment et judicieusement. Observer les précautions de sécurité lors de l'utilisation du distillateur d'eau, notamment celles-ci :

- Lire toutes les instructions avant utilisation.
- Ne pas faire fonctionner le distillateur sans eau dans la chaudière et ce, pour éviter d'endommager la chaudière de manière irréversible.
- S'assurer de placer correctement la bouteille d'eau, le bouchon enlevé, sur la base du châssis du distillateur immédiatement après avoir mis la machine en marche.
- Ne pas retirer la bouteille d'eau ou la chaudière lorsque le distillateur fonctionne.
- Ne déplacer aucune pièce du distillateur lorsque ce dernier est en marche.
- Toujours laisser la chaudière refroidir avant de la retirer du distillateur.
- Ne pas laisser le cordon toucher des surfaces chaudes ou pendre sur le bord d'un comptoir ou d'une table.
- Ne pas utiliser le distillateur si celui-ci ou son cordon est endommagé ou ne fonctionne pas correctement. Rapporter l'unité au distributeur agréé pour inspection et/ou réparation.
- Éviter l'utilisation de rallonges.
- Ne pas immerger le distillateur, sa chaudière, le cordon ou la fiche dans des liquides quelconques ; ne pas les placer à proximité d'un brûleur à gaz ou électrique chaud ou encore dans un four chauffé.
- Cet appareil ménager n'est pas prévu pour et ne doit pas être utilisé par des enfants ou des personnes handicapées sans supervision. Superviser les enfants durant le fonctionnement du distillateur pour assurer une sécurité appropriée.
- Ne jamais utiliser le distillateur en plein air.
- Utiliser le distillateur uniquement aux fins décrites dans les présentes instructions.

**PRIÈRE DE CONSERVER
CES INSTRUCTIONS**

Garder le distillateur propre et changer le filtre tel qu'il est recommandé pour obtenir une performance optimale. **Ne pas tenter de réparer le distillateur soi-même.** Pour toute réparation, prière de contacter un distributeur agréé.

ATTENTION : Ce distillateur a un cordon court comme précaution de sécurité pour éviter toute blessure ou tout dommage matériel résultant lorsque l'on tire, trébuche ou s'emmêle avec le cordon. Ne pas laisser des enfants à proximité de ce distillateur sans la supervision étroite d'un adulte. S'il est nécessaire d'utiliser une rallonge avec ce distillateur, la rallonge doit être arrangée de manière à ce qu'elle n'enrobe pas ou ne pende pas du bord d'un comptoir ou d'une table où des enfants risqueraient de la tirer ou de trébucher dessus. Pour éviter tout choc électrique, toute blessure ou tout incendie, les caractéristiques électriques de la rallonge utilisée doivent être semblables ou supérieures à la puissance en watts du distillateur (la puissance est indiquée sur le dessous du distillateur). Brancher le distillateur dans une prise électrique de terre c.a. de tension nominale **UNIQUEMENT** (la tension nominale figure sur le dessous du produit). Le cordon possède une fiche à trois broches qui correspond à une prise murale de terre à trois broches. Ne pas couper ni retirer la troisième broche de la fiche. Si on utilise un adaptateur, s'assurer que le fil de l'adaptateur et la prise murale soient mis à la terre. En cas de doute sur la mise à terre appropriée de la prise, consulter un électricien homologué. Débrancher le distillateur quand il n'est pas en service.

ATTENTION : Pour éviter toute blessure corporelle ou tout choc électrique, ne pas immerger le distillateur, la chaudière, son cordon ou la fiche dans l'eau ou tout autre liquide.

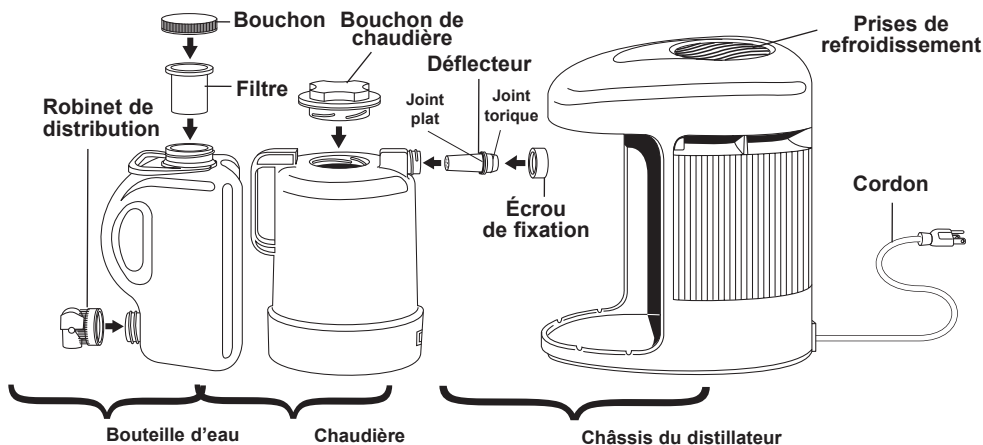

PRÉPARATION DU DISTILLATEUR

Avant d'utiliser le distillateur pour la première fois, prière de suivre les étapes suivantes.

NETTOYAGE DE LA BOUTEILLE D'EAU

S'assurer tout d'abord de bien installer et serrer le robinet de distribution sur la bouteille d'eau. Remplir ensuite la bouteille d'eau à environ $\frac{3}{4}$ d'eau. Ajouter une ou deux gouttes de détergent à vaisselle dans l'eau. **Ne pas monter le filtre à charbon à ce stade. Fermer l'ouverture supérieure de la bouteille à l'aide du bouchon fourni.** Secouer énergiquement la bouteille et vider son contenu. Rincer la bouteille à fond pour éliminer tout le détergent.

NOTE : Ne pas laisser la solution savon/eau rester dans la bouteille d'eau pendant longtemps. Ne pas utiliser la bouteille d'eau pour entreposer des liquides autres que de l'eau distillée. Les liquides autres que de l'eau distillée risquent de transférer un goût ou une odeur à la bouteille d'eau.

DÉSINFECTION DE LA BOUTEILLE D'EAU

Ajouter 150 ml de solution à 3 % d'eau oxygénée (H_2O_2) à la bouteille d'eau. Remplir la bouteille avec de l'eau très chaude ($71^\circ C$) distillée ou du robinet. **Ne pas monter le filtre à charbon à ce stade.** Boucher la bouteille d'eau et secouer énergiquement. Laisser reposer vingt minutes puis vider complètement. Rincer à l'eau distillée ou du robinet à la température ambiante puis vider. On peut utiliser immédiatement la bouteille d'eau ou bien la laisser sécher à l'air.

PRÉPARATION DU FILTRE À CHARBON

Pour préparer le filtre à charbon, le placer dans de l'eau bouillante pendant cinq minutes. Vider tout excès d'eau du filtre. Placer le filtre dans la bouteille d'eau. Le même processus de nettoyage doit être utilisé à chaque fois que l'on installe un nouveau filtre de rechange. Le processus d'ébullition éliminera toute poussière de charbon formée à la suite de l'expédition. Il éliminera également toute bulle d'air présente dans le charbon. Ne pas procéder à cette étape risque d'empêcher l'eau de s'écouler à travers le récipient de filtre.

NOTE : Remplacer le récipient de filtre tous les deux mois ou lorsqu'un goût indésirable est détecté dans l'eau distillée.

Le distillateur est maintenant prêt à l'emploi.

NOTE : S'assurer de placer le distillateur dans un endroit procurant une ventilation adéquate durant le fonctionnement, avec un dégagement minimum de 10 cm sur les côtés et l'arrière, et de 8 cm sur le dessus de l'unité. Ne pas faire fonctionner le distillateur dans un endroit clos tel qu'un placard ou un élément. Le distillateur ne doit être utilisé que dans des températures d'air de 5 °C à 45 °C).

INSTRUCTIONS POUR FABRICATION D'EAU DISTILLÉE

1. Placer le distillateur sur une surface sèche, nivelée dans un endroit bien aéré. Brancher le cordon dans une prise électrique correctement mise à la terre de tension c.a. UNIQUEMENT.
2. Retirer la chaudière du distillateur en saisissant sa poignée et en la tirant bien droite du châssis du distillateur. Ne pas soulever en sortant la chaudière du châssis.

ATTENTION : Pour éviter toute blessure corporelle, toute brûlure et/ou toute échaudure, ne pas retirer la chaudière avant qu'elle ne soit complètement refroidie.

3. Retirer le bouchon de la chaudière en le faisant tourner dans le sens contraire des aiguilles d'une montre. Notez les quatre pattes à la base de l'ouverture de remplissage de la chaudière.
4. Remplir la chaudière avec de l'eau froide du robinet au bas des quatre pattes ce qui correspond à 4 litres. **Ne pas remplir la chaudière de trop. Un remplissage excessif de la chaudière risque de provoquer une fuite, une panne électrique, un risque électrique ou d'endommager le distillateur.**
5. Remettre le bouchon de la chaudière en place en le faisant tourner dans le sens des aiguilles d'une montre.
6. S'assurer que le déflecteur est en place et que son écrou de fixation est serré. Pour ce faire, insérer l'extrémité longue du déflecteur, côté plat vers le bas dans le bec et fixer avec l'écrou. Le trou sur le côté plat du déflecteur doit être dirigé vers le bas. Il est important de serrer

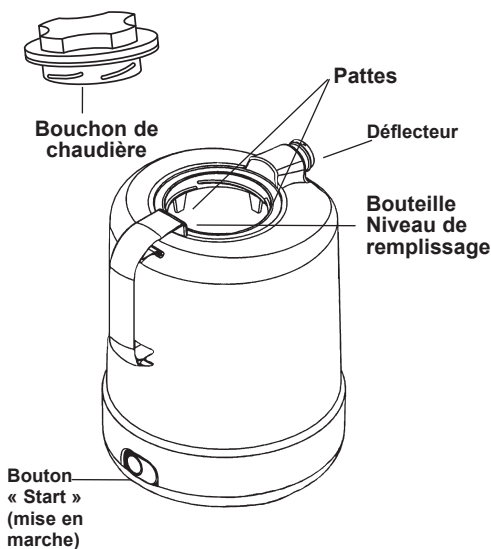

l'écrou de fixation, le déflecteur étant bien en place, sur la chaudière avant chaque utilisation. Ne pas fixer correctement le déflecteur et l'écrou risque de provoquer une fuite ou un arrêt prématuré du distillateur.

7. Essuyer toute l'eau sur l'extérieur et le dessous de la chaudière, et autour du raccordement électrique.
8. Faire glisser la chaudière dans le châssis du distillateur et appuyer fermement pour s'assurer qu'elle est placée correctement. Il est important que la chaudière soit bien appuyée dans le châssis du distillateur. Il est recommandé de placer une main sur l'arrière du châssis du distillateur et d'enfoncer la chaudière dans le châssis de l'autre main. Pour s'assurer d'avoir un bon raccordement électrique, appuyer également sur la base de la chaudière à côté du bouton de mise en marche.

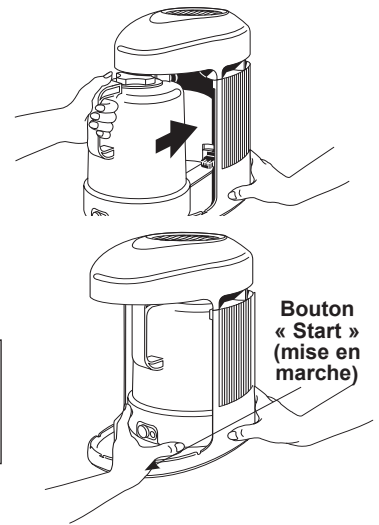
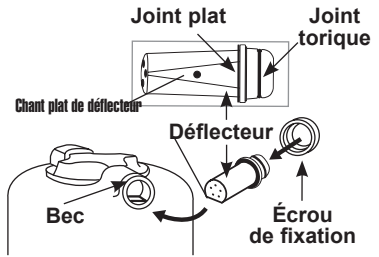

ATTENTION : Pour éviter toute blessure corporelle ou tout dommage matériel, la chaudière doit être complètement enclenchée avant la mise en marche.

9. Appuyer sur le bouton « start » (mise en marche) à la base de la chaudière.

NOTE : Le bouton s'allumera lorsque la chaudière chauffe ; toutefois, le voyant s'éteindra et la chaudière s'arrêtera de chauffer en cas d'interruption ou d'arrêt de l'alimentation électrique à la chaudière. Dans ce cas, appuyer de nouveau sur le bouton de mise en marche pour remettre le cycle de distillation en marche.

10. **Le ventilateur de refroidissement ne se mettra pas en marche immédiatement.** Une fonction de mise en marche de ventilateur à retardement a été incluse dans le distillateur. Le ventilateur se mettra en marche une fois que la chaudière a atteint une température prédéterminée, approximativement 30-40 minutes après le début du cycle.

11. Placer un filtre à charbon préparé (voir page 27) dans l'ouverture sur le haut de la bouteille d'eau. **Ne pas mettre le bouchon sur la bouteille d'eau.** La bouteille doit être laissée débouchée pour permettre à l'eau d'y entrer à partir du distillateur.

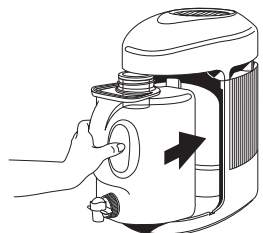
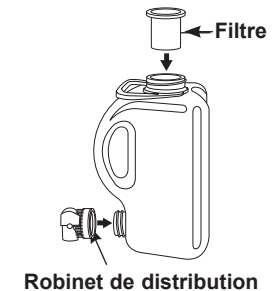

12. S'assurer de bien serrer le robinet de distribution sur la bouteille d'eau.
13. Placer la bouteille d'eau sur la base du châssis du distillateur. La base du châssis du distillateur a des bords relevés pour permettre de positionner la bouteille d'eau correctement.

NOTE : Ne pas retirer la bouteille d'eau lorsque le distillateur est en marche.

14. À la fin du cycle de distillation (environ 4 à 4½ heures), le distillateur s'éteindra automatiquement et le voyant « start » (mise en marche) s'éteindra. Le ventilateur continuera de fonctionner pendant plusieurs minutes. Laisser complètement refroidir le distillateur avant de retirer la chaudière du châssis.
15. Débrancher le cordon de la prise murale lorsque le distillateur n'est pas en service.

NOTE : Il restera approximativement 240 ml d'eau dans la chaudière à la fin du cycle de distillation. Cette fonction réduit les dépôts de calcaire dans la chaudière.

ATTENTION : Pour éviter toute blessure corporelle ou brûlure, ne pas retirer la chaudière lorsque le bouton de mise en marche est illuminé ou lorsque la chaudière est très chaude. Toujours débrancher le distillateur de la prise murale et laisser la chaudière refroidir complètement avant de la retirer du distillateur.

NOTE : La bouteille est conçue pour contenir 4 litres d'eau et procurer suffisamment d'espace pour le filtre à charbon ne reste pas en contact avec l'eau distillée. Par conséquent, la bouteille d'eau ne sera pas complètement remplie.

Une fois le cycle de distillation terminé, la bouteille d'eau peut être mise au réfrigérateur et utilisée pour verser l'eau distillée. On peut laisser le filtre dans la bouteille d'eau ou le retirer et le ranger jusqu'au prochain cycle de distillation. Bien serrer le bouchon sur la bouteille d'eau pour éviter tout renversement. Ouvrir légèrement le bouchon avant de verser l'eau. Il est recommandé de NE PAS mettre la bouteille d'eau au congélateur car la poignée risque de devenir fragile et de se fissurer.

INSTRUCTIONS DE NETTOYAGE

ATTENTION : Pour éviter toute blessure corporelle ou tout choc électrique, ne pas immerger le distillateur, sa chaudière, son cordon ou sa fiche dans l'eau ou tout autre liquide.

Ne pas utiliser d'agents de nettoyage alcalins lors du nettoyage. Utiliser un chiffon doux et un détergent doux.

CHAUDIÈRE

Rincer la chaudière après chaque cycle de distillation une fois que l'unité est complètement refroidie. Déposer le déflecteur en dévissant son écrou de fixation. Examiner le déflecteur pour toute présence éventuelle de dépôts de calcaire. Remplir à moitié la chaudière avec de l'eau du robinet, secouer et jeter l'eau. Vider l'eau par le bec. Bien remettre en place le déflecteur et l'écrou de fixation.

Il est important d'essuyer tous les dépôts d'eau à l'intérieur du châssis du distillateur, sur la base du châssis ainsi que tous les dépôts d'eau sur le dessous extérieur de la chaudière entre chaque cycle de distillation. Si cela n'est pas fait, une corrosion du distillateur ou un risque électrique risque de se produire ou peut entraîner un arrêt prématuré du distillateur avant de produire environ 4 litres d'eau.

Il faut enlever les dépôts importants de calcaire de la chaudière à chaque fois qu'ils dépassent une épaisseur de 0,16 cm. Ajouter suffisamment de vinaigre blanc distillé ordinaire dans la chaudière de manière à recouvrir les dépôts de calcaire. Laisser le vinaigre agir pendant au moins vingt minutes et le jeter. Rincer la chaudière. Répéter ce processus si nécessaire. **Ne pas faire chauffer le vinaigre dans la chaudière.** Il est également possible d'utiliser un détartrant ou un nettoyant pour cafetière ou bouilloire pour nettoyer la chaudière.

BOUTEILLE D'EAU

Pour désinfecter la bouteille d'eau : il est recommandé de procéder ainsi à chaque fois que l'on détecte un goût désagréable dans l'eau distillée. Consulter les instructions pour désinfecter la bouteille d'eau figurant à la page 26 sous la rubrique **Préparation du distillateur.**

SURFACES EXTÉRIEURES

Utiliser un produit de nettoyage ménager pour vitres ou appareils, ou encore un chiffon doux humide pour nettoyer les surfaces extérieures du distillateur. Ne pas utiliser de nettoyants abrasifs ou à base de solvants. **Ne pas vaporiser de produits nettoyants directement sur le distillateur.**

Les prises d'air du système de refroidissement (voir schéma à la page 26) doivent être aspirées de temps à autre ou nettoyées à l'aide d'une brosse douce pour enlever la poussière et les débris. Et ce, pour éviter que le distillateur ne surchauffe, ne s'arrête prématurément ou n'émette une odeur fétide.

FILTRE À CHARBON

Le distillateur est muni d'un récipient de filtre jetable. Remplacer le récipient de filtre tous les deux mois ou lorsqu'un goût indésirable est détecté dans l'eau distillée. Voir page 26.

REMARQUE: Underwriters Laboratories Inc. n'a pas étudié l'effet physiologique du filtre de carbone et n'est pas en mesure de déclarer s'il est bénéfique ou non.

GUIDE DE DÉPANNAGE

Problème	Cause possible	Solution
Le bouton Start (mise en marche) ne s'allume pas.	Le distillateur n'est pas branché.	Brancher le distillateur dans une prise de tension nominale.
	La chaudière n'est pas complètement insérée.	S'assurer de placer la chaudière correctement. Voir n° 8 page 28.

GUIDE DE DÉPANNAGE

Problème	Cause possible	Solution
Le bouton Start (mise en marche) s'allume mais le ventilateur ne se met pas en marche.	Le système de mise en marche à retardement du ventilateur n'a pas encore actionné le ventilateur.	Patience au moins ½ heure pour la mise en marche du ventilateur.
Le distillateur ne fonctionne pas.	Le distillateur n'est pas branché. La prise est défectueuse ou le fusible ou le disjoncteur s'est déclenché. Il y a une panne de courant.	Brancher le distillateur dans une prise nominale. Vérifier les fusibles et disjoncteurs ou appeler un électricien homologué. Appuyer sur le bouton Start (mise en marche) pour remettre en marche. Voir n° 9 page 28.
De la vapeur apparaît près du haut de la chaudière.	Le déflecteur est absent ou mal installé. Le bouchon de chaudière est absent ou desserré.	Installer correctement le déflecteur. Voir n° 6 page 27. Bien monter le bouchon de la chaudière.
Fuite d'eau du haut du distillateur.	Le bouchon se trouve sur la bouteille d'eau.	Retirer le bouchon de la bouteille d'eau durant le cycle de distillation.
Le distillateur s'arrête avant la fin du cycle.	Déflecteur desserré, déflecteur manquant ou déflecteur mal fixé dans le bec verseur de la chaudière. Le distillateur ne se trouve pas dans un endroit bien ventilé. Il y a un dépôt de calcaire excessif dans la chaudière.	Le raccord taraudé peut se desserrer durant les cycles. S'assurer que ce raccord est serré avant chaque utilisation. Installer le déflecteur, le côté plat vers le bas (ce qui signifie que le trou se trouve vers le bas) et l'extrémité étroite insérée dans le bec verseur de la chaudière. Voir page 28. Faire fonctionner le distillateur dans un endroit bien ventilé pour une dissipation adéquate de la chaleur. La machine est munie d'un fusible de sécurité. Si la machine s'arrête en raison d'une mauvaise ventilation, laisser refroidir l'unité et la réinitialiser. Mettre la machine en marche en réinsérant la chaudière et en appuyant sur le bouton Start (mise en marche). Voir page 28. Nettoyer la chaudière. Voir page 29.

GUIDE DE DÉPANNAGE

Problème	Cause possible	Solution
L'eau distillée a un goût inhabituel.	<p>Le filtre à charbon est contaminé.</p> <p>La bouteille d'eau doit être nettoyée.</p> <p>La chaudière a été trop remplie.</p>	<p>Remplacer le filtre à charbon. Voir page 26.</p> <p>Nettoyer la bouteille d'eau. Voir page 26.</p> <p>Ne pas remplir la chaudière de trop. Remplir jusqu'au bas des quatre pattes à la base de l'ouverture de remplissage de la chaudière. Voir n° 4 page 27.</p>
Le distillateur fuit.	<p>La chaudière n'est pas installée correctement.</p> <p>Le joint torique est endommagé ou absent du déflecteur.</p> <p>Le joint plat entre le bec verseur de la chaudière et le déflecteur est absent ou endommagé.</p>	<p>Insérer la chaudière dans le châssis du distillateur de manière à ce que la chaudière et les raccordements électriques soient étroitement connectés. Voir page 28.</p> <p>Remplacer le joint torique s'il est endommagé. S'assurer de placer correctement le joint torique sur le déflecteur, rentrant dans la rainure circulaire. Voir page 28.</p> <p>Remplacer le joint.</p>

Contact your authorized distributor for all warranty, parts and service needs. For additional information, call Consumer Service at 800-927-5183.

Comuníquese con su distribuidor autorizado respecto a sus necesidades de garantía, repuestos y mantenimiento. Para obtener información adicional, llame a Servicio al Cliente al 800-927-5183.

Contacter un distributeur agréé pour tout besoin de garantie, de pièces et de service. Pour de plus amples informations, appeler le Service à la clientèle en composant le 800-927-5183.

